

Technische Angaben

| | |
|----------------------------------|-----------------------------------|
| Reichweite (abhängig vom Laser): | 1 m - 400 m |
| Empfangsfensterhöhe: | 102,0 mm |
| Höhe der numerischen Anzeige: | 76,0 mm |
| Genauigkeit (Nullband, absolut): | |
| Fein | 1,0 mm |
| Mittel | 5,0 mm |
| Kalibration | 0,01 mm |
| Empfangswinkel: | ± 45° minimum |
| Empfangs-Wellenlänge: | 610 nm ... 900 nm |
| Tonsignal-Lautstärke: | Laut = 100+ dBA Leise = 65 dBA |
| Stromversorgung: | 2 x 1,5 V Batterien, AA |
| Betriebsdauer: | 70+ Stunden |
| Auto-Abschalten: | 30 Min. |
| Schutzgrad: | Wasser- & staubdicht IP67 |
| Gewicht ohne Klammer: | 371 g |
| Abmessungen ohne Klammer: | 168,0 x 76,0 x 36,0 mm |
| Betriebstemperatur: | -20°C ... +60°C |
| Lagertemperatur: | -40°C ... +70°C |

*Alle Angaben vorbehaltlich technischer Änderungen.

Gewährleistung

Für die Dauer von 3 Jahren gewährleistet Trimble, dass der HL450 Empfänger frei von Material- und Fertigungsfehlern ist. Im Gewährleistungsfall repariert oder ersetzt Trimble oder das autorisierte Service Center alle defekten Teile, die von der Gewährleistung abgedeckt werden, nach eigenem Ermessen. Reisekosten und Tagesspesen zum und vom Reparaturort werden dem Kunden zum jeweiligen Tagessatz berechnet, falls erforderlich. Kunden sollten die Produkte im Gewährleistungs- oder Reparaturfall frachtfrei an das nächste autorisierte Service Center senden. In Ländern mit Trimble Service Centern werden die reparierten Produkte frachtfrei an den Kunden zurückgeschickt.

Bei Hinweis auf fahrlässige oder artfremde Nutzung, Unfall oder Reparaturen, die nicht von geschultem Trimble-Personal mit Trimble-geprüften und empfohlenen Ersatzteilen durchgeführt wurden, wird die Gewährleistung ungültig.

Die vorstehend beschriebene Haftung von Trimble bezüglich des Erwerbs und der Verwendung der Ausrüstung ist ausschließlich. Trimble übernimmt keine Haftung und kann nicht haftbar gemacht werden für Verluste oder Folgeschäden jeglicher Art.

Diese Gewährleistung gilt ausschließlich für die vorstehend beschriebenen Gewährleistungsfälle, einschließlich impliziter Gewährleistungen. Es werden keine Gewährleistungen für Gebrauchsfähigkeit und keine weiteren expliziten oder impliziten Gewährleistungen übernommen.

HL450 Digital-Empfänger mit Funk

Bedienungsanleitung



EMC-Konformitätserklärung

Dieses Gerät wurde geprüft und erfüllt die Grenzwerte eines digitalen Gerätes der Klasse B bezüglich Funkstörungen für digitale Geräte, die in der Funkstörungsverordnungen des kanadischen Department of Communication dargelegt sind und erfüllt Teil 15 der FCC-Bestimmungen (Federal Communication Commission). Diese Grenzwerte wurden festgelegt, um einen angemessenen Schutz gegen Störungen von Installationen im Wohnbereich zu bieten. Dieser Empfänger erzeugt Funkfrequenzen. Wenn er nicht gemäß den Anweisungen verwendet wird, kann er Störungen des Radio- und Fernsehempfangs verursachen. Solche Störungen können durch Aus- und Einschalten des Empfängers ermittelt werden. Bitte versuchen Sie, Störungen durch eine oder mehrere der folgenden Maßnahmen zu beseitigen:

- Richten Sie die Empfangsantenne neu aus oder versetzen Sie sie.
 - Erhöhen Sie den Abstand zwischen dem Laser und dem Empfänger.
- Für zusätzliche Informationen wenden Sie sich bitte an Ihren Händler oder einen erfahrenen Radio- und Fernsehtechniker.

ACHTUNG: Änderungen oder Modifikationen des Empfängers, die nicht ausdrücklich von Trimble genehmigt wurden, können zum Erlöschen der Betriebserlaubnis des Gerätes führen.

Konformitätserklärung

| | |
|--|---|
| Anwendung der Richtlinie(n) des Rates: | 89/336/EWG |
| Name des Herstellers: | Trimble Inc. |
| Adresse des Herstellers: | 5475 Kellenburger Road Dayton, Ohio 45424-1099 U.S.A. |
| Adresse der europäischen Vertretung: | Trimble GmbH Am Prime Parc 11 65479 Raunheim, Deutschland |

| | |
|--------------------------------|---|
| Modellnummer: | HL450 |
| Konformität der Richtlinie(n): | EC Directive 89/336/EEC unter Anwendung von EN55022, EN300-440, EN301-489 und EN613261 |

Gerätetyp/Umgebung: ITE/Wohn-, Gewerbe- und Leichtindustriegebiete



www.spectralasers.com

Hinweis für Kunden in Europa

Hinweise und weitere Informationen zum Produktrecycling erhalten Sie unter: www.trimble.com/environment/summary.html

Recycling in Europa

Für Informationen zum Recycling von Trimble Elektroaltgeräten rufen Sie an unter +31 497 53 2430 und fragen Sie nach dem Verantwortlichen für Elektroaltgeräte (WEEE) oder fordern Sie Hinweise zum Recycling an bei:

Trimble Europe BV
p.Adr. Menlo Worldwide Logistics
Meerheide 45
NL-5521 DZ Eersel



Trimble - Precision Tools
5475 Kellenburger Road
Dayton, Ohio 45424-1099
U.S.A.
Tel.: +1-937-245-5600

www.spectralasers.com

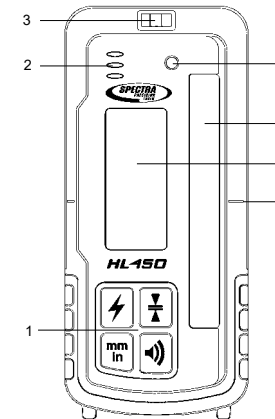

Vorderseitenansicht

1. Tastatur
2. Tonsignal-Ausgang
3. Libelle zum Ausrichten bei Markierarbeiten
4. Stroboskopsensor: Verhindert falsche Signale von Blitzwarnleuchten auf Baufahrzeugen
5. Laser-Empfangsfeld (102,0 mm)
6. Vorderseiten-LCD
7. Sollniveau-Mittenmarkierung (80,0 mm von Gehäuse-Oberkante)

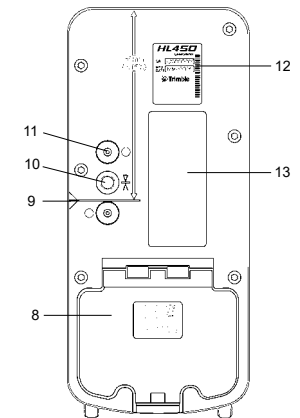

Rückseitenansicht

8. Batteriefach mit Klappe
9. Sollniveau-Kerbe (80,0 mm von Gehäuse-Oberkante)
10. Halteklammer-Fixierung
11. Kegelförmige Klammerführung
12. Geräte- und Seriennummern-Etikett
13. Rückseiten-LCD



Batterien einlegen

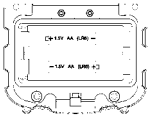

1. Clip der Batteriefach-Klappe nach außen hebeln, entriegeln und Batteriefach öffnen.
2. Zwei Alkalibatterien der Größe AA einlegen. Polarität beachten!
3. Zum Schließen den Deckel nach unten drücken, bis er hörbar mit einem Klick einrastet.

Batteriestatus

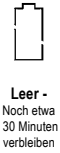
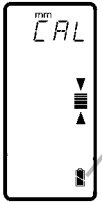

Halteklammer

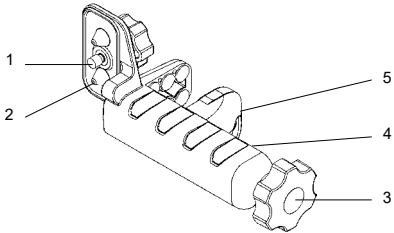

1. Schraube - zum Befestigen des Empfängers.
2. Ausrichtkegel - unterstützen das Ausrichten des Empfängers.
3. Messlatten-Klemmschraube
4. Ablese-Kante
5. Fahrbare Klemmbacke - zieht sich fest an die Messlatte.

Bedienschritt

EIN / AUS schalten

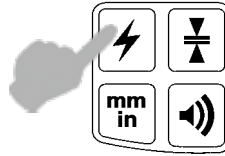

Drücken Sie die Ein / Aus-Taste, um den Empfänger einzuschalten. Zum Ausschalten Ein / Aus-Taste für mindestens 2 Sekunden drücken.

Genauigkeit wählen

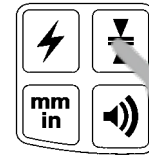

Zum Anzeigen einmal drücken.
Zum Ändern mehrfach drücken

Lautstärke einstellen

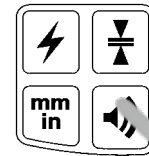

Drücken ändert den Wert.
(Tonsignal zur Bestätigung)

Maßeinheit ändern

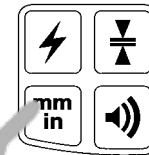

Zum Anzeigen einmal drücken.
Zum Ändern mehrfach drücken

Anzeige

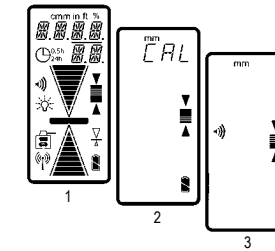

Einschaltphase:

1. LCD Segmentetest
2. CAL: Kalibrierung (3 Sek.)
3. Gerät ist einsatzbereit

(Ist der Empfänger während der Einschaltphase in der Laserebene, erscheint „E200“ im Display: Der Empfänger übernimmt die zuletzt abgespeicherten Kalibrierdaten.)

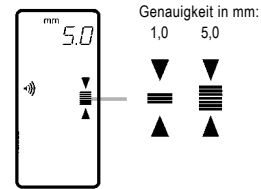

Genauigkeit in mm:
1,0 5,0

Der Genauigkeitswert wird in der gewählten Maßeinheit angezeigt. Die zuletzt gewählte Genauigkeit bleibt nach dem Aus- und Wiedereinschalten erhalten.



Tonsignal
Laut

Tonsignal
Leise

Tonsignal
AUS

(Kein Symbol)

Die zuletzt gewählte Lautstärke bleibt nach dem Aus- und Wiedereinschalten erhalten.

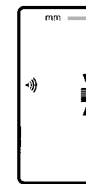

mm - in - frac - ft
US-Maßeinheiten

Die zuletzt gewählte Maßeinheit bleibt nach dem Aus- und Wiedereinschalten erhalten.